

## FWK - der besondere Schutz

In allen öffentlichen Gebäuden und Einrichtungen können Brände schnell schwerwiegende Folgen haben. Neben hohen Sachwerten sind oftmals viele Menschenleben in Gefahr, wenn die Sicherheitsvorkehrungen nicht den gültigen Standards entsprechen. Mit dem FWK Feuerwiderstandsfähigen Installationskanal-System bietet Tehalit eine Lösung speziell für die Leitungsführung in Flucht- und Rettungswegen an.

### Standard Lieferfarben



RAL 9001 cremeweiß



verzinkt

Geringe Abweichungen von den RAL-Farben sind fertigungsbedingt möglich

Weitere Farben auf Anfrage

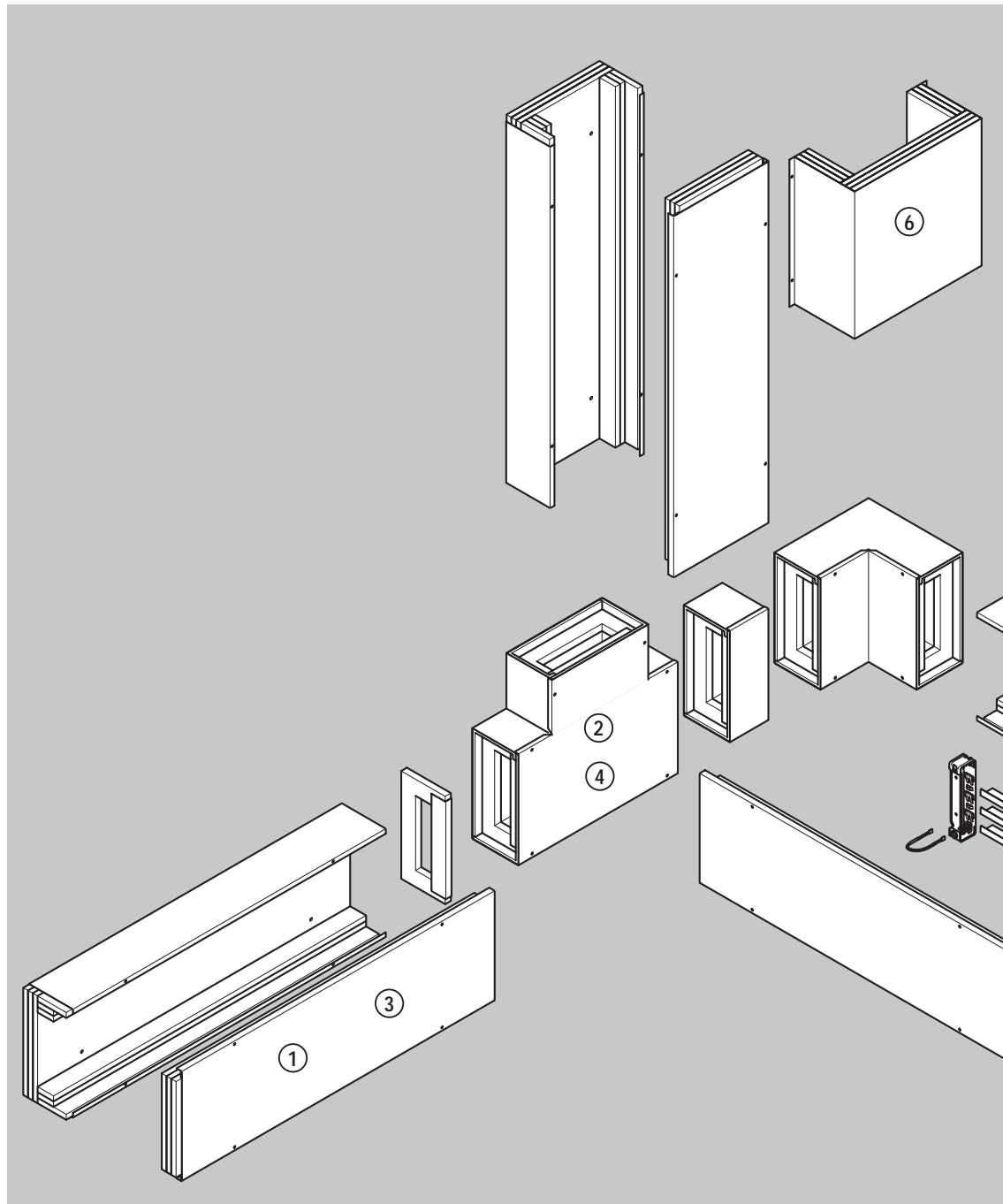

Der durchdachte Aufbau macht FWK so robust und sicher, bei der Montage wie im Brandfall.

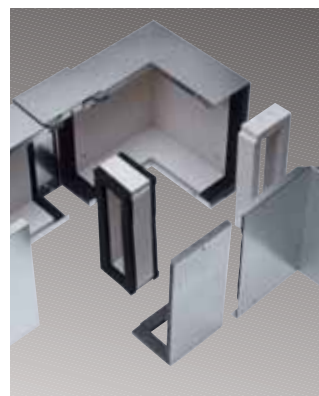

Eine komplette Systemtechnik sorgt für schnelle und sichere Montage.



Das Kanalschlussstück bietet in geprüfter Qualität einen sicheren Übergang zwischen den FWS-Verteiler-Schränken von Hager und des FWK-Kanals von Tehalit

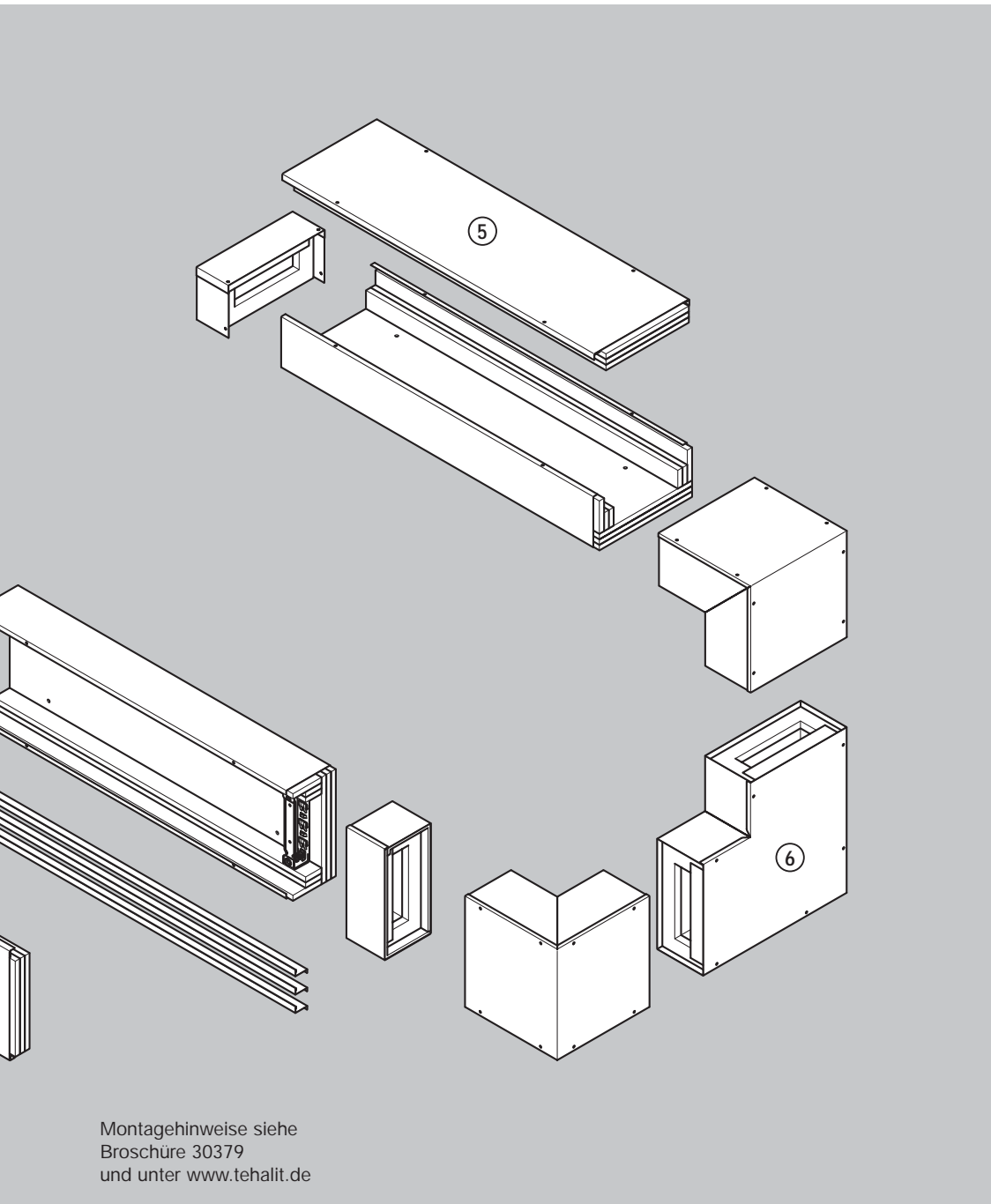

**FWK  
Feuerwiderstandsfähiges  
Installationskanal-System**

① FWK 3E Feuerwiderstands- klasse E30 Kanalprofile	23.02
② FWK 3E Feuerwiderstands- klasse E30 Formteile	23.03
③ FWK 30 Feuerwiderstands- klasse I 90 Kanalprofile	23.06
④ FWK 30 Feuerwiderstands- klasse I 90 Formteile	23.07
⑤ FWK 90 Feuerwiderstands- klasse E30 bis E90 Kanalprofile	23.10
⑥ FWK 90 Feuerwiderstands- klasse E30 bis E90 Formteile	23.11
⑦ FWK 30 / FWK 90 Zubehör	23.14
Weitere technische Informationen ab Seite 27.00	

Montagehinweise siehe  
Broschüre 30379  
und unter [www.tehalit.de](http://www.tehalit.de)

**Installationsbeispiele für baulichen Brandschutz**



Die Schiebemuffe sorgt für saubere Abschlüsse



Die Kanalbrandschottung dichtet Wand - alte Deckendurchgänge zuverlässig ab



Durch die eingeprägte Gewinde ist die Installation für Wartungsarbeiten oder Erweiterungen jederzeit leicht zugänglich.

- Geprüft Feuerwiderstandsklasse E30 Wand- und Deckenmontage nach DIN 4102 Teil 12
- Funktionserhalt von Kabelanlagen bei Wand- und Deckenmontage E30
- Leichte Montage durch Bodenlochung
- Schützende Stahlblechhülle gegen mechanische Belastung

- Nut- und Federprinzip der Einzelteile
- Kein Verlegen von Spezialkabeln notwendig
- Verschraubter Deckel, dadurch ist eine Nachinstallation und Revision jederzeit möglich
- **ABP:** P-BWU03-I17.9.10

RAL Farben auf Anfrage

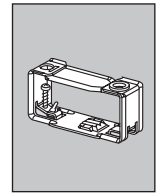

Außenmaß  
Höhe/Breite  
mit Bodenlo-  
chung

Feuerwiderstands-  
klasse E30  
DIN 4102 Teil 12

Unterteil und  
Oberteil ohne  
Klammern

Leitungs-  
belegung:  
11 mm Ø,  
z. B. NYM 3x1,5²

Bestellnummer

FWK Klammer

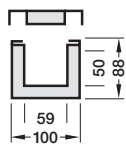

**FWK3E 50060**

Stahlblech verzinkt

11

**FWK3E 50060 0 VERZ**  
**126,20 €/St.**  
**84,13 €/m**

VPE 1 St.  
Länge 1500 mm  
Gewicht  
13,8 kg/Stück

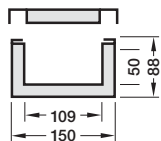

**FWK3E 50110**

Stahlblech verzinkt

21

**FWK3E 50110 0 VERZ**  
**140,10 €/St.**  
**93,40 €/m**

VPE 1 St.  
Länge 1500 mm  
Gewicht  
18,2 kg/Stück

**L5732 VERZ**  
**5,40 €/St.**

VPE 1 St.

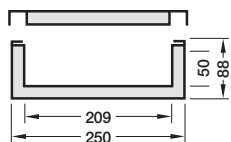

**FWK3E 50210**

Stahlblech verzinkt

43

**FWK3E 50210 0 VERZ**  
**196,40 €/St.**  
**130,93 €/m**

VPE 1 St.  
Länge 1500 mm  
Gewicht  
26,8 kg/Stück

**L5733 VERZ**  
**6,10 €/St.**

VPE 15 St.

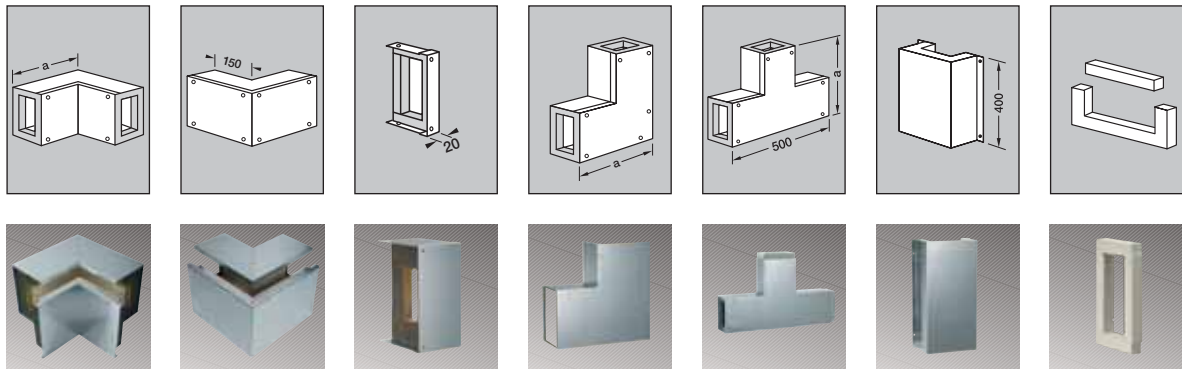

**Inneneck      Außeneck      Endstück      Flachwinkel      T-Stück      Schiebemuffe      Versatzstück**

<b>R3021 VERZ</b> 126,20 €/St.	<b>R3022 VERZ</b> 126,20 €/St.	<b>R3023 VERZ</b> 29,40 €/St.	<b>R3025 VERZ</b> 126,20 €/St.	<b>R3026 VERZ</b> 151,40 €/St.	<b>L6818 VERZ</b> 33,60 €/St.	<b>L6819</b> 7,20 €/St.
VPE 1 St.	VPE 1 St.	VPE 1 St.	VPE 1 St.	VPE 1 St.	VPE 1 St.	VPE 1 St.
Gewicht 3,42 kg/Stück Maß a = 240 mm	Gewicht 3,46 kg/Stück	Gewicht 0,4 kg/Stück	Gewicht 3,97 kg/Stück Maß a = 250 mm	Gewicht 6,13 kg/Stück Maß a = 250 mm	Gewicht 3,9 kg/Stück	Gewicht 0,1 kg/Stück

<b>R3031 VERZ</b> 140,10 €/St.	<b>R3032 VERZ</b> 140,10 €/St.	<b>R3033 VERZ</b> 36,90 €/St.	<b>R3035 VERZ</b> 140,10 €/St.	<b>R3036 VERZ</b> 168,30 €/St.	<b>L6828 VERZ</b> 37,50 €/St.	<b>L6829</b> 8,00 €/St.
VPE 1 St.	VPE 1 St.	VPE 1 St.	VPE 1 St.	VPE 1 St.	VPE 1 St.	VPE 1 St.
Gewicht 4,51 kg/Stück Maß a = 240 mm	Gewicht 4,54 kg/Stück	Gewicht 0,5 kg/Stück	Gewicht 5,67 kg/Stück Maß a = 300 mm	Gewicht 7,76 kg/Stück Maß a = 300 mm	Gewicht 4,5 kg/Stück	Gewicht 0,14 kg/Stück

<b>R3041 VERZ</b> 196,40 €/St.	<b>R3042 VERZ</b> 196,40 €/St.	<b>R3043 VERZ</b> 31,00 €/St.	<b>R3045 VERZ</b> 196,40 €/St.	<b>R3046 VERZ</b> 235,70 €/St.	<b>L6858 VERZ</b> 51,50 €/St.	<b>L6859</b> 9,30 €/St.
VPE 1 St.	VPE 1 St.	VPE 1 St.	VPE 1 St.	VPE 1 St.	VPE 1 St.	VPE 1 St.
Gewicht 6,69 kg/Stück Maß a = 240 mm	Gewicht 6,72 kg/Stück	Gewicht 0,8 kg/Stück	Gewicht 9,95 kg/Stück Maß a = 400 mm	Gewicht 11,03 kg/Stück Maß a = 400 mm	Gewicht 5,6 kg/Stück	Gewicht 0,22 kg/Stück

- Geprüft Feuerwiderstandsklasse E30  
Wand- und Deckenmontage nach  
DIN 4102 Teil 12
- Funktionserhalt von Kabelanlagen bei  
Wand- und Deckenmontage E30
- Leichte Montage durch Bodenlochung
- Schützende Stahlblechhülle gegen  
mechanische Belastung

- Nut- und Federprinzip der Einzelteile
- Kein Verlegen von Spezialkabeln notwendig
- Verschraubter Deckel, dadurch ist eine  
Nachinstallation jederzeit möglich
- **ABP:** P-BWU03-I17.9.10

RAL Farben auf Anfrage

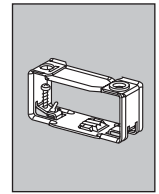

Außenmaß Höhe/Breite mit Bodenlo- chung	Feuerwiderstands- klasse E30 DIN 4102 Teil 12	Unterteil und Oberteil ohne Klammern	Leitungs- belegung: 11 mm Ø, z. B. NYM 3x1,5²	Bestellnummer	FWK Klammer
	<b>FWK3E 99160</b>	Stahlblech verzinkt	65	<b>FWK3E 99160 0 VERZ</b> <b>128,60 €/St.</b> <b>128,60 €/m</b>  VPE 1 St. Länge 1000 mm Gewicht 17,8 kg/Stück	<b>L5734 VERZ</b> <b>6,10 €/St.</b>  VPE 10 St.
	<b>FWK3E 99260</b>	Stahlblech verzinkt	107	<b>FWK3E 99260 0 VERZ</b> <b>158,00 €/St.</b> <b>158,00 €/m</b>  VPE 1 St. Länge 1000 mm Gewicht 17,8 kg/Stück	<b>L5735 VERZ</b> <b>6,90 €/St.</b>  VPE 1 St.

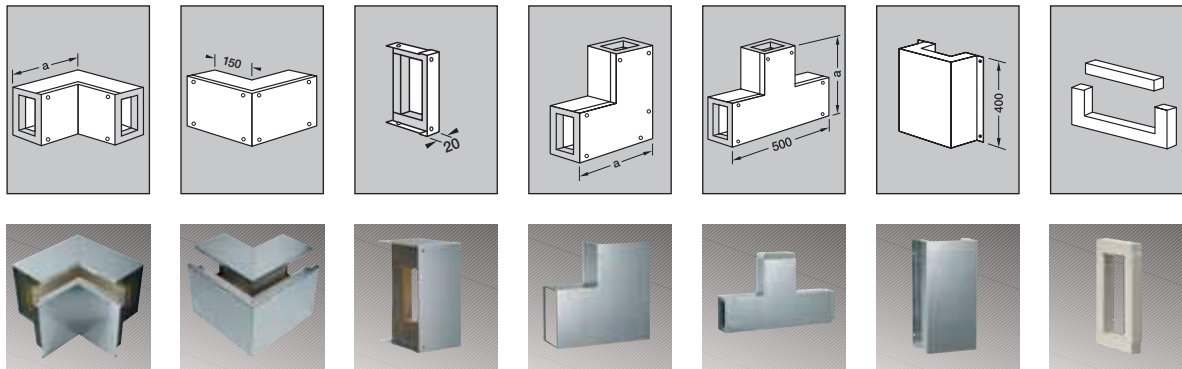

**Inneneck      Außeneck      Endstück      Flachwinkel      T-Stück      Schiebemuffe      Versatzstück**

<b>R3051 VERZ</b> 193,00 €/St.	<b>R3052 VERZ</b> 193,00 €/St.	<b>R3053 VERZ</b> 32,00 €/St.	<b>R3055 VERZ</b> 193,00 €/St.	<b>R3056 VERZ</b> 231,50 €/St.	<b>L6868 VERZ</b> 50,70 €/St.	<b>L6869</b> 9,60 €/St.
VPE 1 St.	VPE 1 St.	VPE 1 St.	VPE 1 St.	VPE 1 St.	VPE 1 St.	VPE 1 St.
Gewicht 7,71 kg/Stück Maß a = 293 mm	Gewicht 7,76 kg/Stück	Gewicht 1 kg/Stück	Gewicht 9,18 kg/Stück Maß a = 350 mm	Gewicht 11,06 kg/Stück Maß a = 350 mm	Gewicht 6,3 kg/Stück	Gewicht 0,25 kg/Stück

<b>R3061 VERZ</b> 237,00 €/St.	<b>R3062 VERZ</b> 237,00 €/St.	<b>R3063 VERZ</b> 33,80 €/St.	<b>R3065 VERZ</b> 237,00 €/St.	<b>R3066 VERZ</b> 284,60 €/St.	<b>L6878 VERZ</b> 63,70 €/St.	<b>L6879</b> 10,90 €/St.
VPE 1 St.	VPE 1 St.	VPE 1 St.	VPE 1 St.	VPE 1 St.	VPE 1 St.	VPE 1 St.
Gewicht 10,2 kg/Stück Maß a = 293 mm	Gewicht 10,25 kg/Stück	Gewicht 1,4 kg/Stück	Gewicht 14,32 kg/Stück Maß a = 450 mm	Gewicht 14,18 kg/Stück Maß a = 450 mm	Gewicht 7,2 kg/Stück	Gewicht 0,3 kg/Stück

## FWK 30 Feuerwiderstandsfähiges Installationskanal-System

- Geprüft Feuerwiderstandsklasse I 90 (Innenbeflammung) nach DIN 4102 Teil 11
- Flucht- und Rettungswege bleiben 90 min. passierbar
- Das Übertragen von Feuer und Rauch wird in angrenzende Brandabschnitte verhindert
- Leichte Montage durch Bodenlochung
- Schützende Stahlblechhülle gegen mechanische Belastung
- Nut- und Federprinzip der Einzelteile
- Kein Verlegen von Spezialkabeln notwendig
- Verschraubter Deckel, dadurch ist eine Nachinstallation und Revision jederzeit möglich
- **ABP:** P-MPA-E-99-177
- Feuerwiderstandsfähige Schränke (FWS) siehe Hager Katalog Kapitel 10

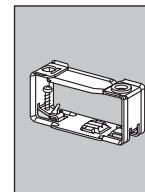

Außenmaß Höhe/Breite mit Bodenlo- chung	Feuerwiderstands- klasse I 90 DIN 4102 Teil 11 Innenbeflammung	Unterteil und Oberteil ohne Klammern	Leitungs- belegung: 11 mm Ø, z. B. NYM 3x1,5²	Bestellnummer	FWK Klammer
	<b>FWK3 50060</b>	Stahlblech verzinkt  cremeweiß	11	FWK3 50060 0 VERZ 126,20 €/St. 84,13 €/m FWK3 50060 0 9001 158,00 €/St. 105,33 €/m VPE 1 St. Länge 1500 mm Gewicht 13,8 kg/Stück	
	<b>FWK3 50110</b>	Stahlblech verzinkt  cremeweiß	21	FWK3 50110 0 VERZ 140,10 €/St. 93,40 €/m FWK3 50110 0 9001 171,80 €/St. 114,53 €/m VPE 1 St. Länge 1500 mm Gewicht 18,2 kg/Stück	L5732 VERZ 5,00 €/St.  VPE 1 St.
	<b>FWK3 50210</b>	Stahlblech verzinkt  cremeweiß	43	FWK3 50210 0 VERZ 196,40 €/St. 130,93 €/m FWK3 50210 0 9001 222,80 €/St. 148,53 €/m VPE 1 St. Länge 1500 mm Gewicht 26,8 kg/Stück	L5733 VERZ 5,70 €/St.  VPE 15 St.

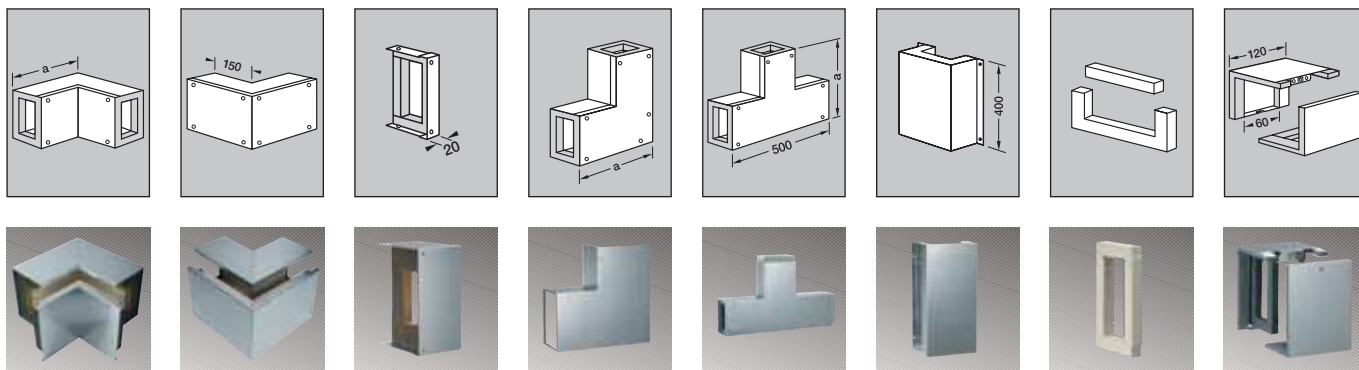

**Inneneck      Außeneck      Endstück      Flachwinkel      T-Stück      Schiebemuffe      Versatzstück      Längenanpassstück**

<b>L6811 VERZ</b> 126,20 €/St.	<b>L6812 VERZ</b> 126,20 €/St.	<b>L6813 VERZ</b> 29,40 €/St.	<b>L6815 VERZ</b> 126,20 €/St.	<b>L6816 VERZ</b> 151,40 €/St.	<b>L6818 VERZ</b> 33,60 €/St.	<b>L6819</b> 7,20 €/St.	<b>L6810 VERZ</b> 56,90 €/St.
<b>L6811 9001</b> 147,40 €/St. VPE 1 St. Gewicht 3,42 kg/Stück Maß a = 240 mm	<b>L6812 9001</b> 147,40 €/St. VPE 1 St. Gewicht 3,46 kg/Stück	<b>L6813 9001</b> 36,30 €/St. VPE 1 St. Gewicht 0,4 kg/Stück	<b>L6815 9001</b> 147,40 €/St. VPE 1 St. Gewicht 3,9 kg/Stück Maß a = 250 mm	<b>L6816 9001</b> 172,60 €/St. VPE 1 St. Gewicht 6,13 kg/Stück Maß a = 250 mm	<b>L6818 9001</b> 44,10 €/St. VPE 1 St. Gewicht 3,9 kg/Stück	VPE 1 St. Gewicht 0,1 kg/Stück	<b>L6810 9001</b> 67,20 €/St. VPE 1 St. Gewicht 0,7 kg/Stück

<b>L6821 VERZ</b> 140,10 €/St.	<b>L6822 VERZ</b> 140,10 €/St.	<b>L6823 VERZ</b> 29,90 €/St.	<b>L6825 VERZ</b> 126,20 €/St.	<b>L6826 VERZ</b> 168,30 €/St.	<b>L6828 VERZ</b> 37,50 €/St.	<b>L6829</b> 8,00 €/St.	<b>L6820 VERZ</b> 63,10 €/St.
<b>L6821 9001</b> 161,20 €/St. VPE 1 St. Gewicht 4,51 kg/Stück Maß a = 240 mm	<b>L6822 9001</b> 161,20 €/St. VPE 1 St. Gewicht 4,54 kg/Stück	<b>L6823 9001</b> 36,90 €/St. VPE 1 St. Gewicht 0,5 kg/Stück	<b>L6825 9001</b> 147,40 €/St. VPE 1 St. Gewicht 3,9 kg/Stück Maß a = 300 mm	<b>L6826 9001</b> 189,30 €/St. VPE 1 St. Gewicht 7,76 kg/Stück Maß a = 300 mm	<b>L6828 9001</b> 48,00 €/St. VPE 1 St. Gewicht 4,5 kg/Stück	VPE 1 St. Gewicht 0,14 kg/Stück	<b>L6820 9001</b> 73,40 €/St. VPE 1 St. Gewicht 0,7 kg/Stück

<b>L6851 VERZ</b> 196,40 €/St.	<b>L6852 VERZ</b> 196,40 €/St.	<b>L6853 VERZ</b> 31,00 €/St.	<b>L6855 VERZ</b> 126,20 €/St.	<b>L6856 VERZ</b> 235,70 €/St.	<b>L6858 VERZ</b> 51,50 €/St.	<b>L6859</b> 9,30 €/St.	<b>L6850 VERZ</b> 88,40 €/St.
<b>L6851 9001</b> 217,60 €/St. VPE 1 St. Gewicht 6,69 kg/Stück Maß a = 240 mm	<b>L6852 9001</b> 217,60 €/St. VPE 1 St. Gewicht 6,72 kg/Stück	<b>L6853 9001</b> 38,00 €/St. VPE 1 St. Gewicht 0,8 kg/Stück	<b>L6855 9001</b> 147,40 €/St. VPE 1 St. Gewicht 3,97 kg/Stück Maß a = 400 mm	<b>L6856 9001</b> 256,80 €/St. VPE 1 St. Gewicht 11,03 kg/Stück Maß a = 400 mm	<b>L6858 9001</b> 62,00 €/St. VPE 1 St. Gewicht 5,6 kg/Stück	VPE 1 St. Gewicht 0,22 kg/Stück	<b>L6850 9001</b> 98,60 €/St. VPE 1 St. Gewicht 1,22 kg/Stück



## FWK 30 Feuerwiderstandsfähiges Installationskanal-System

- Geprüft Feuerwiderstandsklasse I 90 (Innenbeflammung) nach DIN 4102 Teil 11
- Flucht- und Rettungswege bleiben 90 min. passierbar
- Das Übertragen von Feuer und Rauch wird in angrenzende Brandabschnitte verhindert
- Leichte Montage durch Bodenlochung
- Schützende Stahlblechhülle gegen mechanische Belastung
- Nut- und Federprinzip der Einzelteile
- Kein Verlegen von Spezialkabeln notwendig
- Verschraubter Deckel, dadurch ist eine Nachinstallation und Revision jederzeit möglich
- **ABP:** P-MPA-E-99-177
- Feuerwiderstandsfähige Schränke (FWS) siehe Hager Katalog Kapitel 10

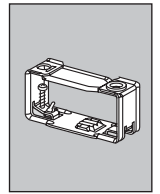

Außenmaß Höhe/Breite mit Bodenlo- chung	Feuerwiderstands- klasse I 90 DIN 4102 Teil 11 Innenbeflammung	Unterteil und Oberteil ohne Klammern	Leitungs- belegung: 11 mm Ø, z. B. NYM 3x1,5²	Bestellnummer	FWK Klammer
	<b>FWK3 99160</b>	Stahlblech verzinkt cremeweiß	65	<b>FWK3 99160 0 VERZ</b> 128,60 €/St. 128,60 €/m <b>FWK3 99160 0 9001</b> 149,70 €/St. 149,70 €/m VPE 1 St.. Länge 1000 mm Gewicht 17,8 kg /Stück	L5734 VERZ 6,10 €/St.  VPE 10 St.
	<b>FWK3 99260</b>	Stahlblech verzinkt cremeweiß	21	<b>FWK3 99260 0 VERZ</b> 158,00 €/St. 158,00 €/m <b>FWK3 99260 0 9001</b> 179,00 €/St. 179,00 €/m VPE 1 St.. Länge 1000 mm Gewicht 23,7 kg /Stück	L5735 VERZ 6,90 €/St.  VPE 1 St.

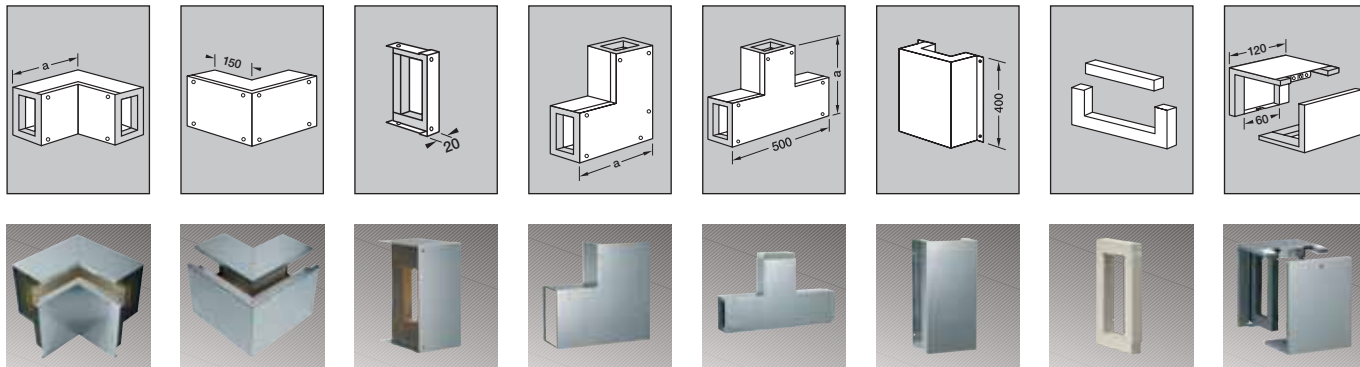

**Inneneck      Außeneck      Endstück      Flachwinkel      T-Stück      Schiebemuffe      Versatzstück      Längenanpassstück**

L6861 VERZ 193,00 €/St.	L6862 VERZ 193,00 €/St.	L6863 VERZ 32,00 €/St.	L6865 VERZ 193,00 €/St.	L6866 VERZ 231,50 €/St.	L6868 VERZ 50,70 €/St.	L6869 9,60 €/St.	L6860 VERZ 86,80 €/St.
L6861 9001 214,00 €/St. VPE 1 St. Gewicht 7,71 kg/Stück Maß a = 293 mm	L6862 9001 214,00 €/St. VPE 1 St. Gewicht 7,76 kg/Stück	L6863 9001 39,00 €/St. VPE 1 St. Gewicht 1 kg/Stück	L6865 9001 214,00 €/St. VPE 1 St. Gewicht 9,18 kg/Stück Maß a = 350 mm	L6866 9001 252,70 €/St. VPE 1 St. Gewicht 11,06 kg/Stück Maß a = 350 mm	L6868 9001 61,10 €/St. VPE 1 St. Gewicht 6,3 kg/Stück	VPE 1 St. Gewicht 0,25 kg/Stück	L6860 9001 97,10 €/St. VPE 1 St. Gewicht 1,23 kg/Stück

L6871 VERZ 237,00 €/St.	L6872 VERZ 237,00 €/St.	L6873 VERZ 33,80 €/St.	L6875 VERZ 237,00 €/St.	L6876 VERZ 284,60 €/St.	L6878 VERZ 63,70 €/St.	L6879 10,90 €/St.	L6870 VERZ 106,70 €/St.
L6871 9001 258,20 €/St. VPE 1 St. Gewicht 10,2 kg /Stück Maß a = 293 mm	L6872 9001 258,20 €/St. VPE 1 St. Gewicht 10,25 kg/Stück	L6873 9001 40,70 €/St. VPE 1 St. Gewicht 1,4 kg/Stück	L6875 9001 258,20 €/St. VPE 1 St. Gewicht 14,32 kg/Stück Maß a = 450 mm	L6876 9001 305,70 €/St. VPE 1 St. Gewicht 14,18 kg/Stück Maß a = 450 mm	L6878 9001 74,20 €/St. VPE 1 St. Gewicht 7,2 kg/Stück	VPE 1 St. Gewicht 0,3 kg/Stück	L6870 9001 117,00 €/St. VPE 1 St. Gewicht 1,6 kg/Stück

# FWK 90

## Feuerwiderstandsfähiges Installationskanal-System

- Geprüft Feuerwiderstandsklasse E30 bis E90 (Wandmontage) nach DIN 4102 Teil 12
- Funktionserhalt von Kabelanlagen bei Wandmontage und Deckenmontage E60
- Funktionserhalt von Kabelanlagen bei abgehängter Montage bis E30
- Leichte Montage durch Bodenlochung
- Schützende Stahlblechhülle gegen mechanische Belastung
- Nut- und Federprinzip der Einzelteile
- Verschraubter Deckel, dadurch ist eine Nachinstallation jederzeit möglich
- Kein Verlegen von Spezialkabeln notwendig
- Feuerwiderstandsfähige Schränke (FWS) siehe Hager Katalog Kapitel 10
- **ABP:** P-MPA-E-99-062
- **ABP:** P-061-I 17.9.2

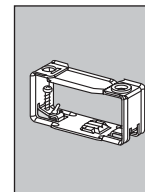

Außenmaß Höhe/Breite mit Bodenlo- chung		Unterteil und Oberteil ohne Klammern	Leitungs- belegung: 11 mm Ø, z. B. NYM 3x1,5²	Bestellnummer	FWK Klammer
	<b>FWK9 50060</b>	Stahlblech verzinkt  cremeweiß  <b>E 60</b> bei Wand- und Decken- montage; sonstige Mon- tage: <b>E30</b>	11	<b>FWK9 50060 0 VERZ</b> 162,00 €/St. 195,07 €/m <b>FWK9 50060 0 9001</b> 162,00 €/St. 216,00 €/m  VPE 1 St. Länge 750 mm Gewicht 18,8 kg/Stück	
	<b>FWK9 50110</b>	Stahlblech verzinkt  cremeweiß  <b>E 60</b> bei Wand- und Decken- montage; sonstige Mon- tage: <b>E30</b>	21	<b>FWK9 50110 0 VERZ</b> 180,50 €/St. 219,47 €/m <b>FWK9 50110 0 9001</b> 180,50 €/St. 240,67 €/m  VPE 1 St. Länge 750 mm Gewicht 23,3 kg/Stück	<b>L5732 VERZ</b> 5,40 €/St.   VPE 1 St.
	<b>FWK9 50210</b>	Stahlblech verzinkt  cremeweiß  <b>E 60</b> bei Wand- und Decken- montage; sonstige Mon- tage: <b>E30</b>	43	<b>FWK9 50210 0 VERZ</b> 204,30 €/St. 251,33 €/m <b>FWK9 50210 0 9001</b> 204,30 €/St. 272,40 €/m  VPE 1 St. Länge 750 mm Gewicht 32,3 kg/Stück	<b>L5733 VERZ</b> 6,10 €/St.   VPE 15 St.

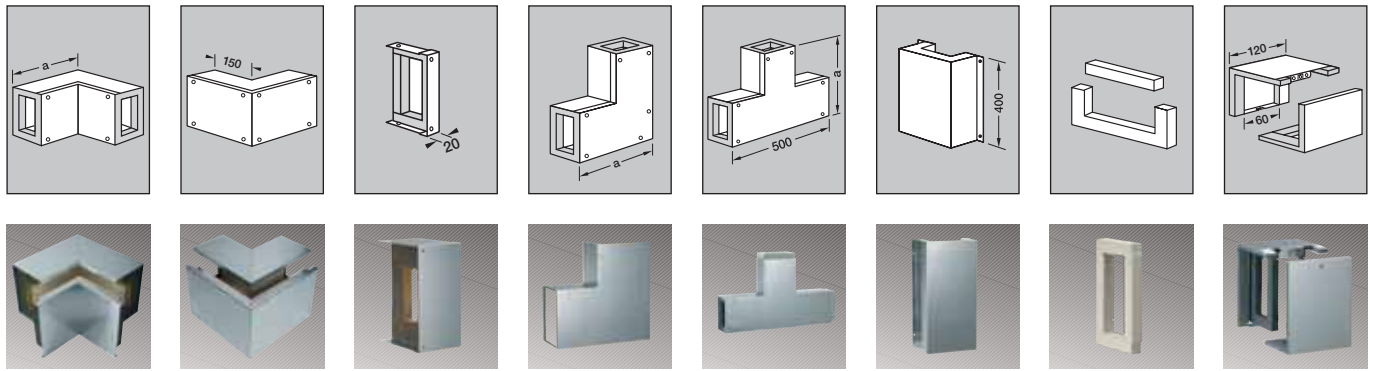

**Inneneck      Außeneck      Endstück      Flachwinkel      T-Stück      Schiebemuffe      Versatzstück      Längenanpassstück**

L6911 VERZ 292,60 €/St.	L6912 VERZ 292,60 €/St.	L6913 VERZ 43,30 €/St.	L6915 VERZ 292,60 €/St.	L6916 VERZ 351,10 €/St.	L6918 VERZ 77,80 €/St.	L6919 24,70 €/St.	L6910 VERZ 76,10 €/St.
L6911 9001 313,70 €/St.	L6912 9001 313,70 €/St.	L6913 9001 50,30 €/St.	L6915 9001 313,70 €/St.	L6916 9001 372,10 €/St.	L6918 9001 88,30 €/St.		L6910 9001 86,30 €/St.
VPE 1 St. Gewicht 10,66 kg/Stück Maß a = 293 mm	VPE 1 St. Gewicht 10,74 kg/Stück	VPE 1 St. Gewicht 1,4 kg/Stück	VPE 1 St. Gewicht 11,9 kg/Stück Maß a = 300 mm	VPE 1 St. Gewicht 15,1 kg/Stück Maß a = 300 mm	VPE 1 St. Gewicht 13,2 kg/Stück	VPE 1 St. Gewicht 0,3 kg/Stück	VPE 1 St. Gewicht 1,41 kg/Stück

L6921 VERZ 329,30 €/St.	L6922 VERZ 329,30 €/St.	L6923 VERZ 45,20 €/St.	L6925 VERZ 329,30 €/St.	L6926 VERZ 395,30 €/St.	L6928 VERZ 88,10 €/St.	L6929 25,50 €/St.	L6920 VERZ 85,60 €/St.
L6921 9001 350,40 €/St.	L6922 9001 350,40 €/St.	L6923 9001 52,10 €/St.	L6925 9001 350,40 €/St.	L6926 9001 416,30 €/St.	L6928 9001 98,60 €/St.		L6920 9001 95,90 €/St.
VPE 1 St. Gewicht 13,24 kg/Stück Maß a = 293 mm	VPE 1 St. Gewicht 13,32 kg/Stück	VPE 1 St. Gewicht 1,9 kg/Stück	VPE 1 St. Gewicht 16,04 kg/Stück Maß a = 350 mm	VPE 1 St. Gewicht 18,65 kg/Stück Maß a = 350 mm	VPE 1 St. Gewicht 14,4 kg/Stück	VPE 1 St. Gewicht 0,4 kg/Stück	VPE 1 St. Gewicht 1,69 kg/Stück

L6951 VERZ 377,20 €/St.	L6952 VERZ 377,20 €/St.	L6953 VERZ 48,50 €/St.	L6955 VERZ 377,20 €/St.	L6956 VERZ 452,50 €/St.	L6958 VERZ 100,20 €/St.	L6959 27,60 €/St.	L6950 VERZ 98,00 €/St.
L6951 9001 398,20 €/St.	L6952 9001 398,20 €/St.	L6953 9001 55,40 €/St.	L6955 9001 398,20 €/St.	L6956 9001 473,60 €/St.	L6958 9001 110,80 €/St.		L6950 9001 108,20 €/St.
VPE 1 St. Gewicht 18,41 kg/Stück Maß a = 293 mm	VPE 1 St. Gewicht 18,84 kg/Stück	VPE 1 St. Gewicht 2,7 kg/Stück	VPE 1 St. Gewicht 11,9 kg/Stück Maß a = 450 mm	VPE 1 St. Gewicht 25,72 kg/Stück Maß a = 450 mm	VPE 1 St. Gewicht 16,8 kg/Stück	VPE 1 St. Gewicht 0,6 kg/Stück	VPE 1 St. Gewicht 2,29 kg/Stück

# FWK 90

## Feuerwiderstandsfähiges Installationskanal-System

- Geprüft Feuerwiderstandsklasse E30 bis E90 (Wandmontage) nach DIN 4102 Teil 12
- Funktionserhalt von Kabelanlagen bei Wandmontage und Deckenmontage E90
- Funktionserhalt von Kabelanlagen bei abgehängter Montage bis E30
- Leichte Montage durch Bodenlochung
- Schützende Stahlblechhülle gegen mechanische Belastung
- Nut- und Federprinzip der Einzelteile
- Verschraubter Deckel, dadurch ist eine Nachinstallation jederzeit möglich
- Kein Verlegen von Spezialkabeln notwendig
- Feuerwiderstandsfähige Schränke (FWS) siehe Hager Katalog Kapitel 10
- **ABP:** P-MPA-E-99-062
- **ABP:** P-061-I 17.9.2

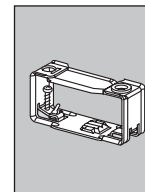

Außenmaß Höhe/Breite mit Bodenlo- chung		Unterteil und Oberteil ohne Klammern	Leitungs- belegung: 11 mm Ø, z. B. NYM 3x1,5²	Bestellnummer	FWK Klammer
	<b>FWK9 99160</b>	Stahlblech verzinkt  cremeweiß  <b>E 90</b> bei Wand- und Decken- montage; sonstige Mon- tage: <b>E30</b>	65	<b>FWK9 99160 0 VERZ</b> 128,20 €/St. 256,40 €/m <b>FWK9 99160 0 9001</b> 138,70 €/St. 277,40 €/m  VPE 1 St. Länge 500 mm Gewicht 21,5 kg/Stück	L5734 VERZ 6,10 €/St.   VPE 10 St.
	<b>FWK9 99260</b>	Stahlblech verzinkt  cremeweiß  <b>E 90</b> bei Wand- und Decken- montage; sonstige Mon- tage: <b>E30</b>	107	<b>FWK9 99260 0 VERZ</b> 145,80 €/St. 291,60 €/m <b>FWK9 99260 0 9001</b> 156,30 €/St. 312,60 €/m  VPE 1 St. Länge 500 mm Gewicht 27,6 kg/Stück	L5735 VERZ 6,90 €/St.   VPE 1 St.

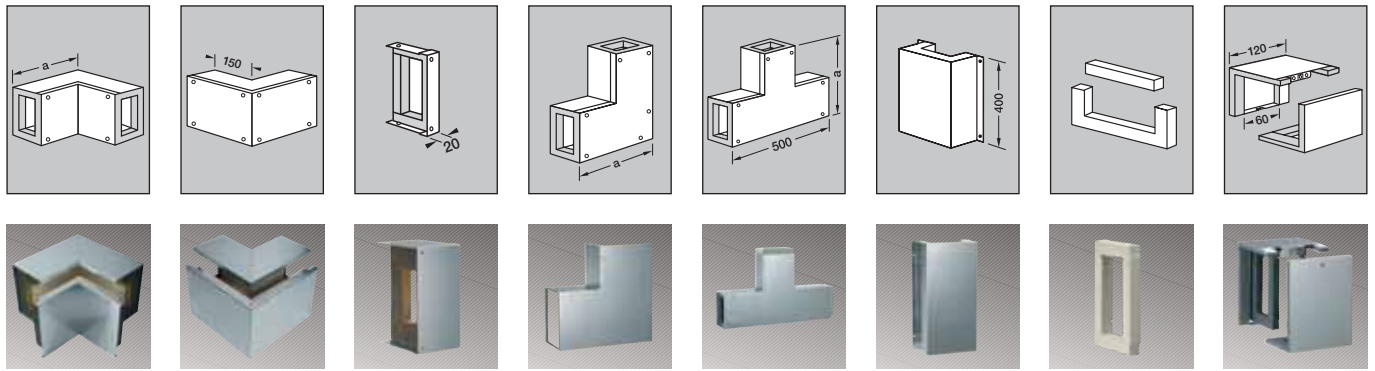



**Inneneck      Außeneck      Endstück      Flachwinkel      T-Stück      Schiebemuffe      Versatzstück      Längenanpassstück**

L6961 VERZ 384,50 €/St.	L6962 VERZ 384,50 €/St.	L6963 VERZ 49,50 €/St.	L6965 VERZ 384,50 €/St.	L6966 VERZ 461,30 €/St.	L6968 VERZ 103,10 €/St.	L6969 27,70 €/St.	L6960 VERZ 100,00 €/St.
L6961 9001 405,60 €/St.	L6962 9001 405,60 €/St.	L6963 9001 56,60 €/St.	L6965 9001 405,60 €/St.	L6966 9001 482,40 €/St.	L6968 9001 113,60 €/St.		L6960 9001 110,20 €/St.
VPE 1 St. Gewicht 20,92 kg/Stück Maß a = 347 mm	VPE 1 St. Gewicht 21,02 kg/Stück	VPE 1 St. Gewicht 3,2 kg/Stück	VPE 1 St. Gewicht 24,26 kg/Stück Maß a = 400 mm	VPE 1 St. Gewicht 25,66 kg/Stück Maß a = 400 mm	VPE 1 St. Gewicht 18,2 kg/Stück	VPE 1 St. Gewicht 0,6 kg/Stück	VPE 1 St. Gewicht 2,31 kg/Stück

L6971 VERZ 437,30 €/St.	L6972 VERZ 437,30 €/St.	L6973 VERZ 54,10 €/St.	L6975 VERZ 437,30 €/St.	L6976 VERZ 524,80 €/St.	L6978 VERZ 117,10 €/St.	L6979 29,40 €/St.	L6970 VERZ 113,70 €/St.
L6971 9001 458,30 €/St.	L6972 9001 458,30 €/St.	L6973 9001 61,00 €/St.	L6975 9001 458,30 €/St.	L6976 9001 545,90 €/St.	L6978 9001 127,70 €/St.		L6970 9001 123,90 €/St.
VPE 1 St. Gewicht 26,73 kg/Stück Maß a = 347 mm	VPE 1 St. Gewicht 21,02 kg/Stück	VPE 1 St. Gewicht 4,4 kg/Stück	VPE 1 St. Gewicht 26,17 kg/Stück Maß a = 500 mm	VPE 1 St. Gewicht 32,42 kg/Stück Maß a = 500 mm	VPE 1 St. Gewicht 20,6 kg/Stück	VPE 1 St. Gewicht 0,8 kg/Stück	VPE 1 St. Gewicht 2,9 kg/Stück

Download Montageanleitung  
zum FWK-System unter  
[www.tehalit.de/Downloads](http://www.tehalit.de/Downloads)

**Material:**  
Verarbeitung der Brandschottung und der Erdung siehe Technischer Anhang **Seite TA.50**  
Montagevorschriften beachten  
(Sonderbroschüre bestellen)

	Bezeichnung	Erklärung	Länge mm	VPE	Best. Nr.	Preis	
 L6632	<b>Trennwand</b>	zu FWK mit 50 mm Innenhöhe	2000	20	L6632	5,10 €/m	
		zu FWK mit 99 mm Innenhöhe Material: PVC	2000	20	L6633	7,00 €/m	
 L6664	<b>Trennwand</b>	zu FWK mit 50 mm	2000	20	L6664 VERZ	8,90 €/m	
		zu FWK mit 99 mm Innenhöhe Material: Stahlblech, verzinkt incl. Schrauben	2000	20	L6665 VERZ	11,20 €/m	
 L5732	<b>FWK Klammern</b>	FWK 30-50110		1	L5732 VERZ	5,40 €/St.	
		FWK 90-50110		15	L5733 VERZ	6,10 €/St.	
		FWK 30-50210		10	L5734 VERZ	6,10 €/St.	
		FWK 90-50210		1	L5735 VERZ	6,90 €/St.	
		FWK 30-99160					
		FWK 90-99160					
 L4181	<b>Erdungsleitung</b>	steckbar, 4 mm <sup>2</sup>	150	25	L4181 GNGE*	1,76 €/St.	
			300	25	L4182 GNGE*	1,92 €/St.	
			600	25	L4183 GNGE*	2,40 €/St.	
 L6681	<b>Potentialausgleichsverbinder</b>	Material: Stahlblech verzinkt		20	L6681 GCHR	1,55 €/St.	
 L6682	<b>Brandschutzkitt</b>	Kartusche Inhalt: 310 ml		1	L6682	37,60 €/St.	
		Eimer Inhalt: 5 kg		1	L6683	252,60 €/St.	
 L6565	<b>Kanalbrandschottung</b>	Für den Einbau in Wände und Decken der Feuerwiderstandsklasse S 90 nach DIN 4102, Bauaufsichtlich zugelassen. ABZ-Nr.: Z-19.15-195. Siehe auch Technischer Anhang Kapitel 27		1	L6565*	77,30 €/St.	

\*PrGr T02  
sonst alle Artikel PrGr T35

## Feuerwiderstandsfähige Verteilerschränke Kanalanschluss-Stück

- Das Kanalanschluss-Stück bildet mit den FWK-Kanälen und den FWS-Schränke von Hager ein geprüftes System
- alle Teile sind entsprechend der DIN 4102 geprüft und abgenommen
- Das Kanalanschlussstück wird in Verbindung mit FWK-Kanälen und FWS-Schränken verwendet
- Haltewinkel verbinden das Anschlussstück mit der Wand oder Schrank

- Die Steinwollblöcke können auch mit Brandschutz-Silikon auf den Schrank geklebt werden

**Material:** gepresste Steinwolle

**Lieferform:** Unterteil, Oberteil

**Lieferlänge:** 1-feldrig

**Lieferfarbe:**  
RAL 7030, grau

Bezeichnung	Erklärung	Länge	VPE	Best. Nr.	Preis
-------------	-----------	-------	-----	-----------	-------



FZ260

**Kanalanschlussstück  
Schrank-FWK-Kanal  
1-feldrig**

zur Abdeckung der Brandschutzöffnung am Schaltschrank zum FWK-Kanal pro Feld und Kanal muss ein Anschlussstück verwendet werden

1-feldrig 1 **FZ260** **435,90 €/St.**





# Verdrahtungskanal-Systeme

